

NAMRØL



**Compacto
pero poderoso**
Compact yet Powerful

MICRONAM 300

MICRONAM 300

Potencia bajo control
Power under control

Micronam 300 ha sido diseñado para ser aún más suave y más potente. La forma de la pieza de mano ha sido optimizada, el resultado es una pieza de mano que reduce considerablemente la fatiga de la mano.

Micronam 300 has been designed to be even smoother and more powerful. The shape of the handpiece has been optimized, resulting in a handpiece that significantly reduces hand fatigue.

Sistema de protección / Protection system

Función de paro automático para evitar un mal funcionamiento, o sobrecarga del motor.

Automatic shutdown function to prevent malfunction or motor overload.

Panel de control / Control panel

Dispone de un cómodo y fácil panel de control, con inversión del sentido de giro y elección de funcionamiento manual o mediante pedal.

It has a comfortable and easy-to-use control panel, with reverse rotation and the choice of manual operation or using the foot pedal.

Arranque suave / Soft start

La electrónica SMT permite un arranque suave del motor.
SMT electronics allows for a soft start of the motor.

Potencia bajo control / Power under control

140 w. Con una regulación de velocidad de 1.000-35.000 r.p.m.
140 W. With a speed control range of 1,000-35,000 rpm.

Interrupción general
Main switch

Regulación de velocidad
Speed regulation

Indicador de estado
Status indicator

SU NUEVO DISEÑO
REDUCE LA FATIGA DE LA MANO EN SU USO DIARIO



Selector funcionamiento manual/pedal
Manual/pedal operation selector

1,2 KG

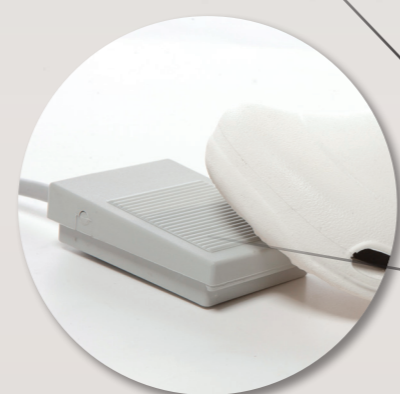

Inversión sentido del giro
Reversal direction of rotation

Conexión Micromotor
Micromotor connection

Pedal de paro/marcha de serie
Standard start/stop pedal



Ergonomía, diseño y funcionalidad. Diseño compacto con un peso muy ligero.
Ergonomics, design and functionality. Compact design with a very light weight.



143 gr.

*Soporte incluido

PIEZA DE MANO GT35B

Trabajo relajado y sin fatiga / Relaxed and fatigue-free work system

Gracias al poco peso (139 g.) y a su reducido tamaño (130 mm.)
Thanks to its lightweight (139 g) and compact size (130 mm)

Robusta y compacta / Robust and compact

La forma de la pieza de mano ha sido rediseñada para una mejor ergonomía y funcionalidad.
The shape of the handpiece has been redesigned for better ergonomics and functionality.

Suavidad de marcha / Smooth operation

Suavidad en cualquier campo de revoluciones. GT35B destaca por su marcha silenciosa y sin apenas vibraciones durante el tratamiento.

Smooth operation at any speed. The GT35B stands out for its quiet operation and minimal vibrations during treatment.

Contacto fácil - cambio rápido / Easy contact - Quick change

El sistema rápido de apertura, aumenta la seguridad y la rapidez en el cambio de fresa.
The quick-release system increases safety and speed when changing the bur.

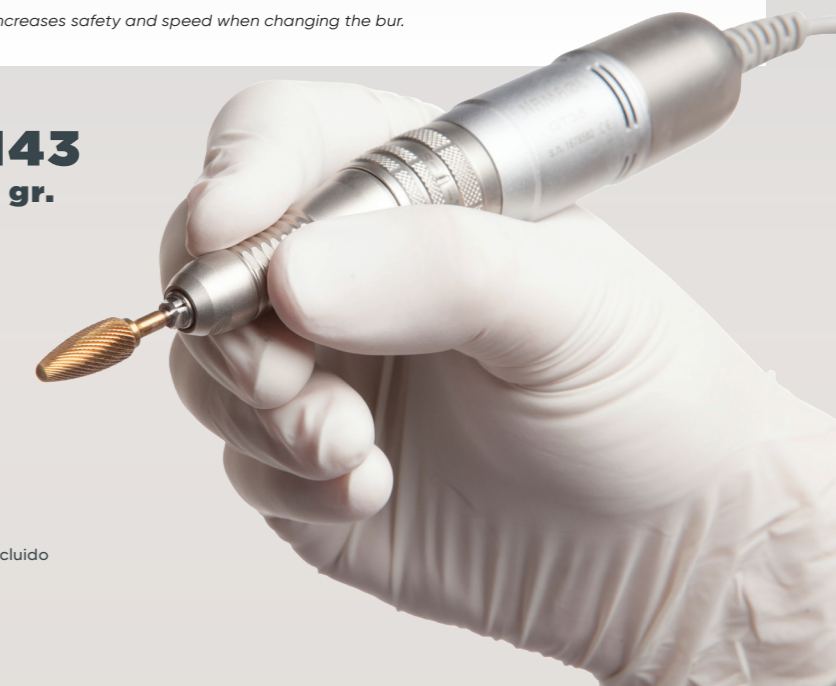

DIMENSIONES / DIMENSIONS

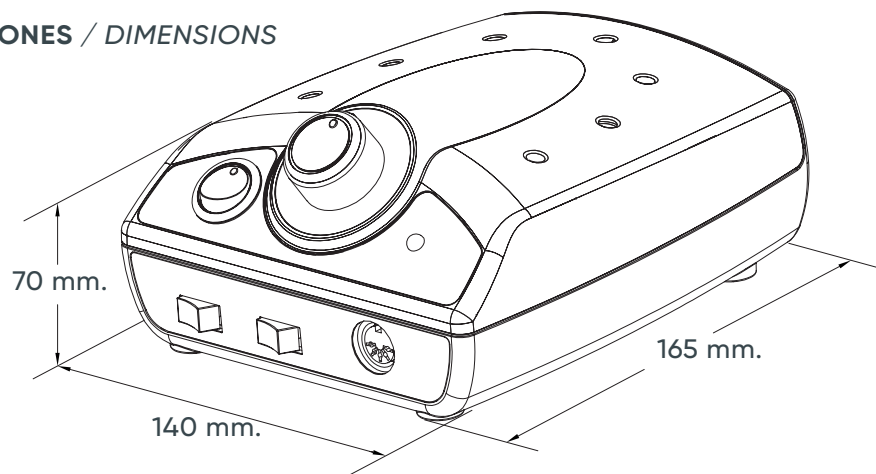

CARACTERÍSTICAS TÉCNICAS / TECHNICAL SPECIFICATIONS

Unidad de control / Control Box

Alimentación / Power supply	AC 100-230V 50/60 Hz
Dimensiones / Dimensions	W140 x D165 x H70 mm
Peso / Weight	1,2 Kg.

Micromotor GT35B

Velocidad / Speed	1.000 - 35.000 min.
Torque máx.	3,2 Ncm
Dimensiones / Dimensions	L129 x Ø 22 mm
Peso / Weight	143 g. (sin cable)
Longitud del cable / Cable length	1,5 m.

Sistema con Micromotor GT35B / System with GT35B Micromotor

MODELO / MODEL: Micronam 300 REF.: 010123

CONTENIDO DE LA CAJA / BOX CONTENTS

- Unidad de Control • Micromotor GT35B • Pedal de Control • Soporte Pieza de mano.
- Control Box • Micromotor GT35B • Foot Control • Handpiece support.

NAMRØL

C. Drets Humans, 17-19 · 08870 Sitges · Barcelona · Spain
www.namrol.com · export@namrol.com · Tel. : +34 938 113 688

Distribuido por / Distributed by

